

- US** INSTALLATION INSTRUCTIONS - TOPLINER
- E** INSTRUCCIONES DE INSTALACION - BOLSAS TACTICAS
- F** INSTRUCTIONS D'INSTALLATION - POCHEs TACTIQUES

Accessorize your vehicle at: FORDACCESSORIES.COM
 Accesorios a tu vehiculo: FORDACCESSORIES.COM
 Personnalisez votre véhicule sur le site: FORDACCESSORIES.COM



Subject to alteration without notice.
 Reservadas modificaciones técnicas
 Sous l'eserve de modifications technique

BRONCO, 4 DOORS 2021 →

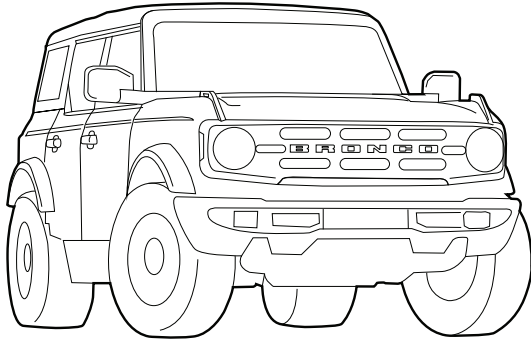

-  **PERSONAL INJURY**
LESIONES PERSONALES
RISQUE DE BLESSURE
-  **VEHICLE DAMAGE**
DAÑOS AL VEHICULO
DOMMAGE AU VEHICULE
-  **INCORRECT**
INCORRECTO
INCORRECT
-  **CORRECT**
CORRECTO
CORRECT
-  **SEE MANUAL**
VER MANUAL
VOIR LE MANUAL

KIT CONTENTS

CONTENIDO DEL KIT

CONTENU DE KIT

A

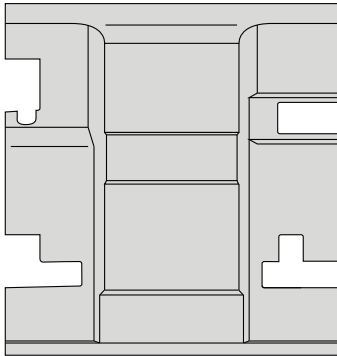

B

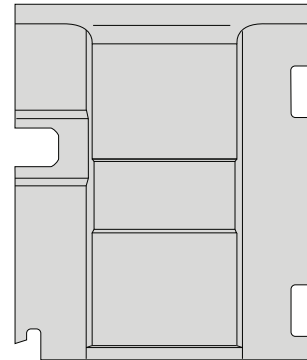

C

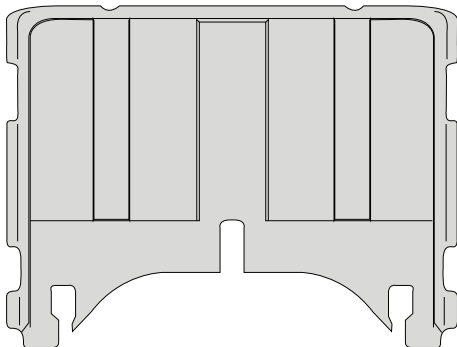

D

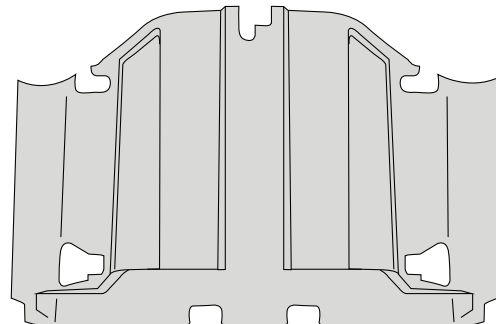

Remove top from vehicle (see vehicle owner's manual).

Retire la parte superior del vehículo (consulte el manual del propietario del vehículo).

Retirer le toit du véhicule (voir le manuel du propriétaire du véhicule).

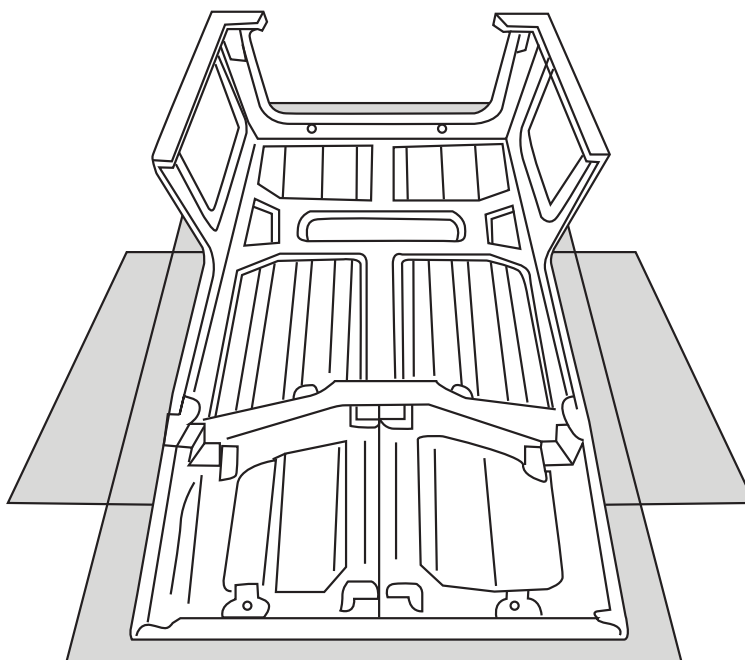
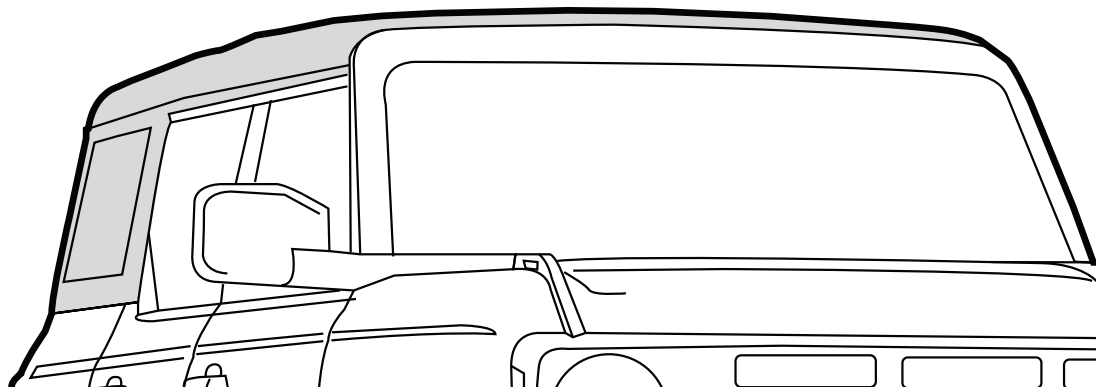

To protect the surface of your top use the cardboard box that your liner was shipped in to lay the roof on before starting the installation.

Para proteger la superficie de su techo, use la caja de cartón en la que se envió su revestimiento para colocar el techo antes de comenzar la instalación.

Pour protéger la surface de votre toit, utilisez la boîte en carton dans laquelle votre revêtement a été expédié pour poser le toit avant de commencer l'installation.

2

Clean inside surface of the roof with Isopropyl Alcohol 70/30 and clean lint free cloth.

Limpiar la superficie interior del techo con alcohol isopropílico 70/30 y un paño limpio prestado.

Nettoyer la surface intérieure du toit avec de l'alcool isopropylique 70/30 et un chiffon propre prêté.

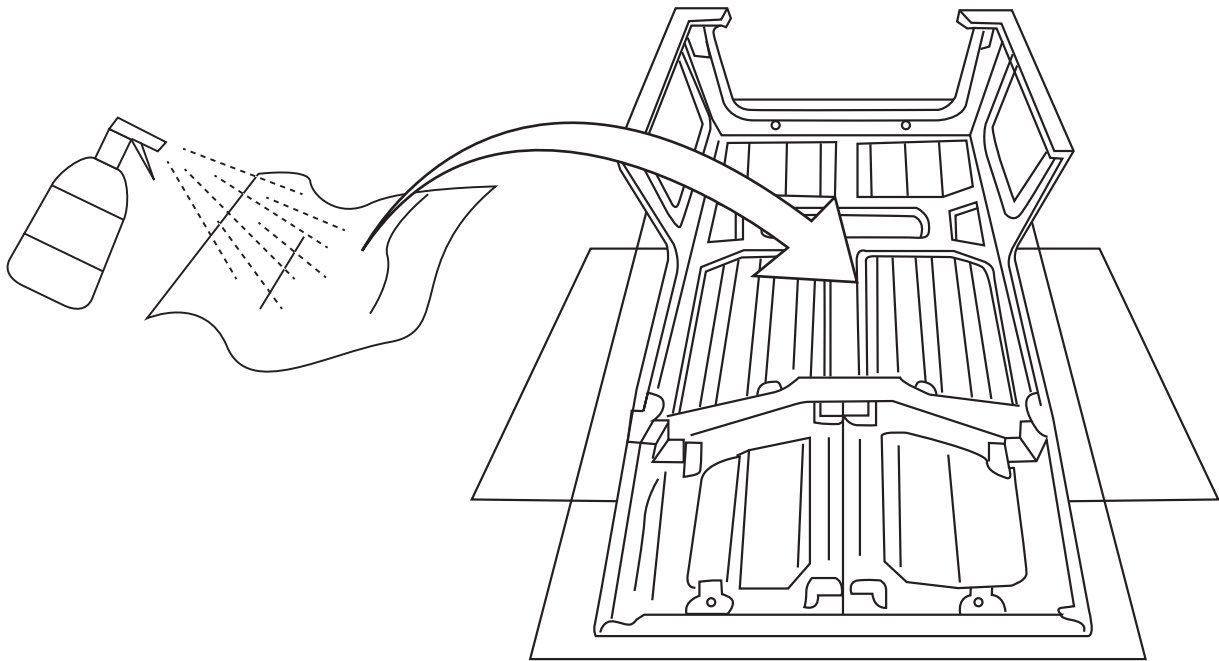

3

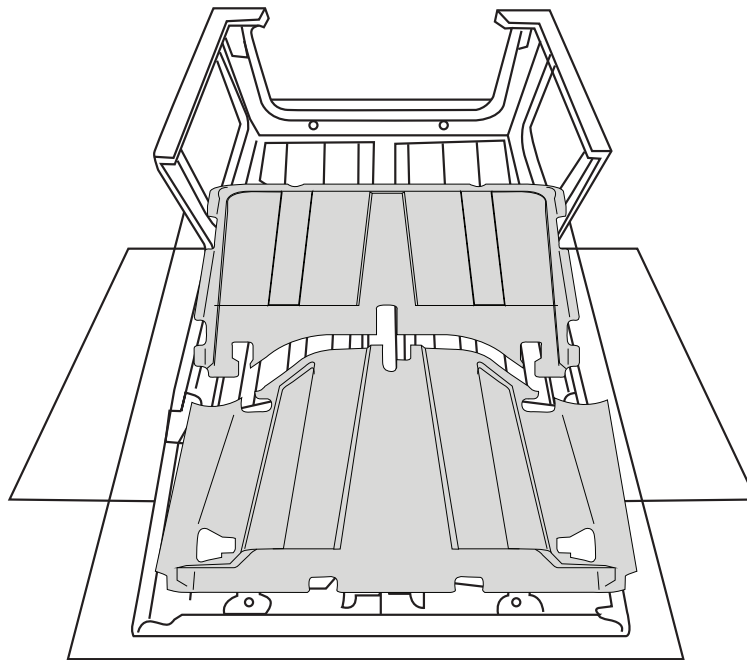

Caution – before beginning installation “dry fit” each panel to the roof to make sure you have the correct panels.

Precaución: antes de comenzar la instalación, “ajuste en seco” cada panel al techo para asegurarse de tener los paneles correctos

Attention - avant de commencer l'installation, «ajustez à sec» chaque panneau sur le toit pour vous assurer que vous avez les bons panneaux.

4

Start installation with the front panel. A. Peel liner and install to roof panel. B. Stick NVH in place
C. Use 15 lb. pressure to make sure adhesive is bonding between roof and liner

Inicie la instalación con el panel frontal. A. Despegue el revestimiento e instálelo en el panel del techo. B. Pegue NVH en su lugar
C. Utilice una presión de 15 libras para asegurarse de que el adhesivo se adhiera entre el techo y el revestimiento.

Démarrez l'installation avec le panneau avant. A. Peler la doublure et l'installer sur le panneau de toit. B. coller NVH en place
C. Utilisez une pression de 15 lb pour vous assurer que l'adhésif adhère entre le toit et la doublure

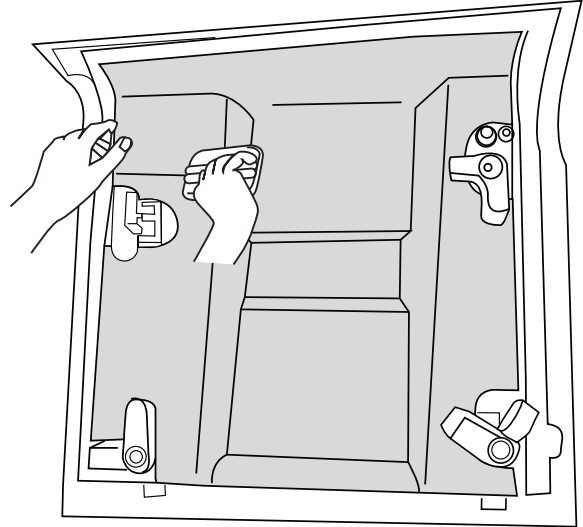
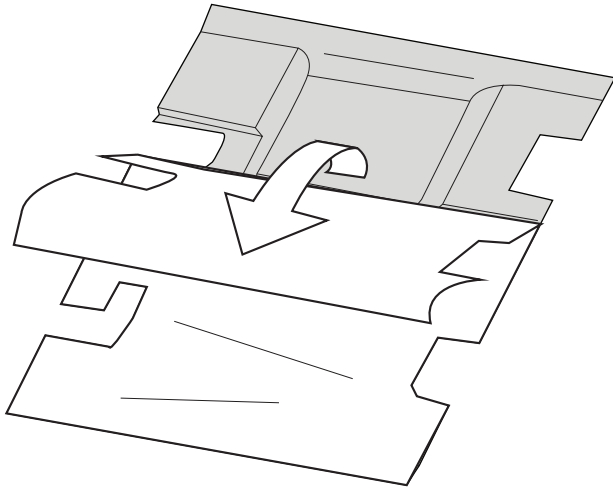

CAUTION: Once pressure is applied to the headliner and adhesive, pulling up the headliner to reposition will damage the adhesive.

PRECAUCIÓN: Una vez que se aplica presión al techo interior y al adhesivo, tirando del techo interior para reposicionar dañará el adhesivo.

ATTENTION: Une fois que la pression est appliquée sur la garniture de toit et l'adhésif, tirez la garniture de toit pour la repositionner endommagera l'adhésif.

5

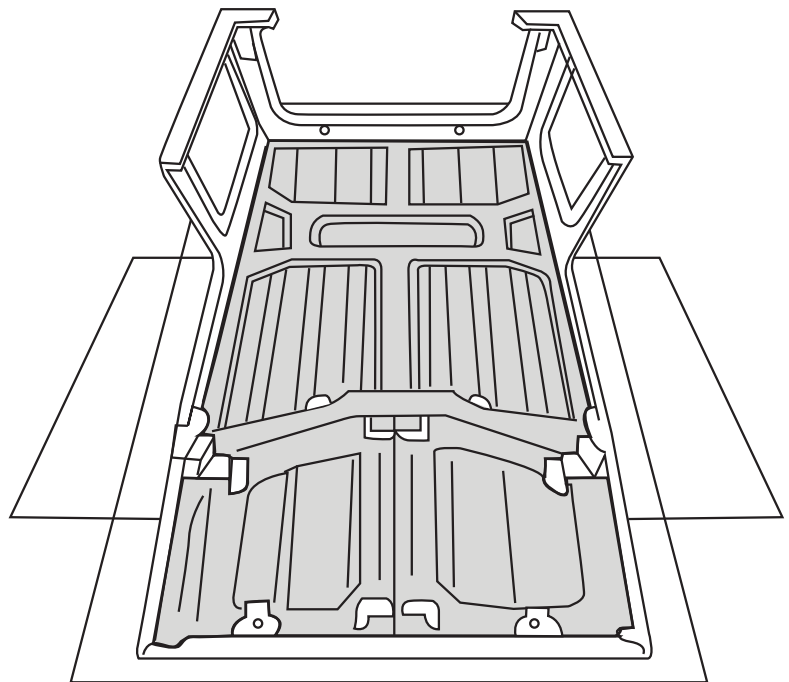

Repeat step 5 for each panel.

Repita el paso 5 para cada panel.

Répétez l'étape 5 pour chaque panneau.

6

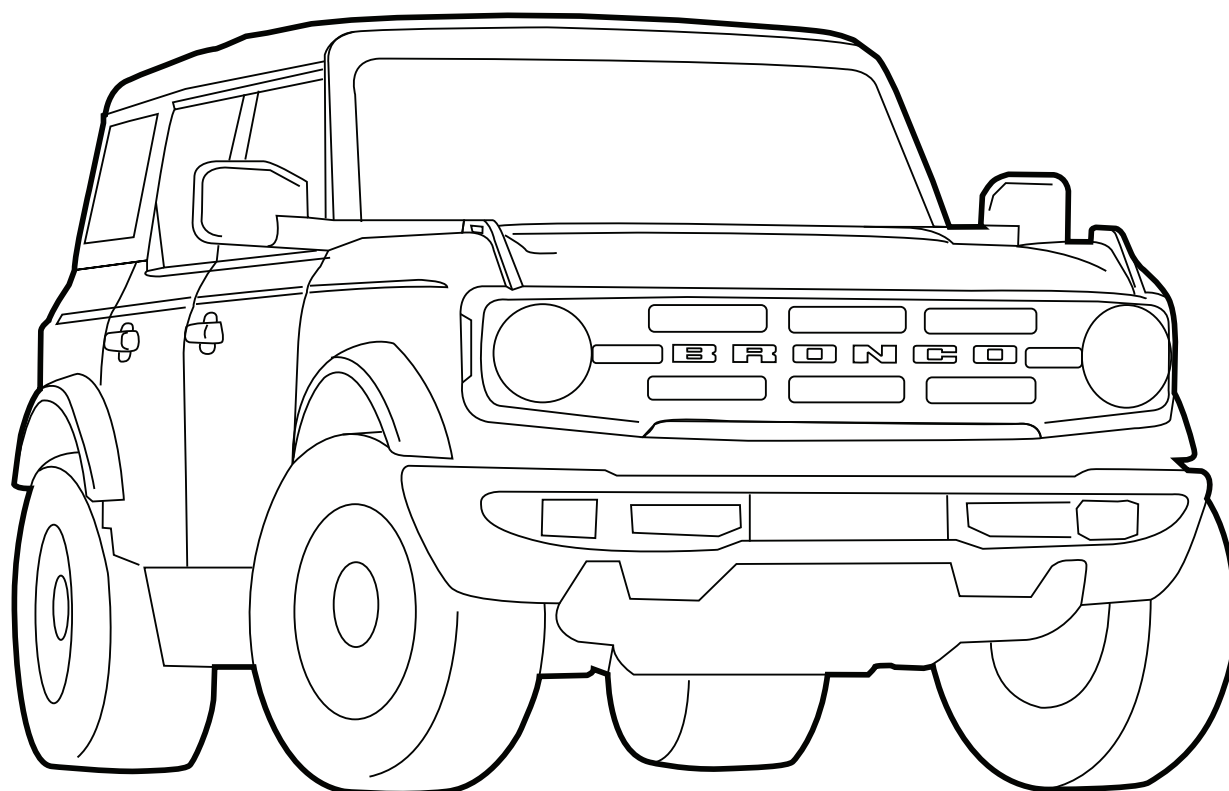

Re-install roof to vehicle by following the steps in the owners manual.

Vuelva a instalar el techo en el vehículo siguiendo los pasos del manual del propietario.

Réinstallez le toit du véhicule en suivant les étapes du manuel du propriétaire.

7